

LT

NAUDOJIMO INSTRUKCIJA

FLEXSTEP V2

LT VS. 09.02



liftup

lifting people

Turinys

1. Įžanga.....	3
2. Atitikties deklaracijos.....	4
2.1 ES atitikties deklaracija.....	4
2.2 JK atitikties deklaracija.....	5
3. Pirmasis gamyklinis bandymas (angl. FAT).....	6
4. Naudojimo sąlygos	7
5. Techniniai duomenys	8
6. Saugos nurodymai	11
6.1 Montavimas, naudojimas ir remontas.....	11
6.2 Nenumatytoji keltuvo eiga.....	11
6.3 Naudojimo sąlygos.....	11
6.4 Kaip nesusižeisti.....	11
6.5 Keltuvo perkrova	12
6.6 Asmens sauga.....	12
6.7 Apsaugos nuo prispaudimo funkcija	12
6.7.1 Infraraudonasis apsaugos nuo prispaudimo įtaisas.....	13
6.8 Apsauginiai užtvantai.....	14
6.8.1 Rampa, atliekanti apsauginio užtvanto funkciją.....	14
6.8.2 Automatinis platformos užtvantas (atskirai užsakoma įranga)	14
6.8.3 Užtvartinis skydas (papildoma įranga).....	15
6.8.4 Automatiniai varteliai (papildoma įranga)	16
6.9 Keltuvo įrengimas viešoje vietoje (leidžiama ne visose šalyse)	16
6.10 Gedimas / triktis.....	17
6.10.1 Užtvartinio skydo nuleidimas avariniu atveju	17
6.10.2 Vartelių atblokavimas avariniu atveju.....	18
6.10.3 Platformos užtvantų atblokavimas avariniu atveju.....	19
6.10.4 Avarinis maitinimas dingus įtampai.....	19
6.10.5 Elektros sistemos ar mechanizmų gedimai ir defektai.....	19
6.10.6 Avarinis išlipimas / išvažiavimas trikties atveju	19
7. Funkcijų aprašymas.....	20
8. Surinkimas	20
9. Paleidimas	20
10. Naudojimas	20



10.1 Įprastinis naudojimas	21
10.2 „FlexStep“ valdymas VIRŠUJE	22
10.3 „FlexStep“ valdymas APAČIOJE.....	23
10.4 „FlexStep“ valdymas platformoje	23
10.5 Gražinimas į laiptų padėtį ir automatinis gražinimas.....	24
10.6 Avarinio stabdymo mygtukas	24
10.7 Akumulatoriaus įkroviklio ON/OFF jungiklis	25
10.8 Garsiniai signalai.....	26
10.9 Signalizacija ir pagalbos iškvietimas	27
11. Naudojimas	28
11.1 Atsarginis maitinimas iš akumulatoriaus	28
11.2 Kalibravimas po avarinio sustabdymo / įtampos dingimo.....	28
12. Priežiūra.....	29
12.1 Valdymo skydelių / nuotolinio valdymo pultelio maitinimo elementų keitimas.....	29
13. Siųstuvo ir imtuvo siejimas.....	31
13.1 Belaidis 2,4 GHz valdymo skydelis / valdymo stulpelis.....	31
13.2 2,4 GHz nuotolinio valdymo pultelis.....	33
14. Montavimas ir atidavimas eksploatuoti	35
15. Techninės apžiūros ir patikros.....	36
15.1 Teisės aktuose nustatytos apžiūros ir patikros	36
15.2 Periodinės techninės apžiūros.....	36
15.3 Techninės priežiūros protokolas, pildomas atliekant techninę apžiūrą	37
15.4 Techninės priežiūros žurnalas	38
16. Internetinis techninės priežiūros žurnalas (galioja ne visose šalyse)	39
17. Atsarginės dalys ir priedai.....	40
18. Išmontavimas	41
19. Šalinimas	41
19.1 „FlexStep“ medžiagų sąrašas	41
20. Garantija	42

2024 m. spalio mėn



1. Įžanga

Sveikiname įsigijus naująjį neįgaliųjų vežimėlių keltuvą „FlexStep V2“ – estetišką ir naujovišką dvifunkcijų įrenginį, kuris jūsų namuose, biure ar kitoje vietoje atstos ir įprastinius laiptus, ir modernų neįgaliųjų vežimėlių keltuvą.

Šis dokumentas yra naujojo „FlexStep V2“ naudojimo instrukcijos originalo vertimas iš anglų kalbos. Toliau šiame tekste „FlexStep V2“ vadinamas „FlexStep“, nebent konkrečiai nurodoma kitaip.



SVARBU!

Labai svarbu, kad prieš naudodami keltuvą perskaitytumėte šią instrukciją

Surinkimo ir montavimo darbus atlikti leidžiama **TIK** techninės priežiūros specialistui, baigusiam „Liftup“ mokymo kursą ir galinčiam užtikrinti tinkamą darbo kokybę. Įrenginį surinkus netinkamai jis gali būti pavojingas.

Remonto ir techninės priežiūros darbus būtina atlikti laikantis „Liftup“ nurodymų ir atitinkamų teisės aktų, kuriais nustatomas techninės priežiūros periodiškumas.

„FlexStep“ yra elegantiškas įrenginys, atliekantis ne tik įprastinių laiptų, bet ir neįgaliųjų vežimėlių keltuvo funkciją, padedantis neįgaliojo vežimėlyje sėdintiems ir judėjimo negalią turintiems žmonėms patekti iš vieno pastato lygio į kitą.

Keltuvą lengva valdyti valdymo skydeliais, įrengtais ant sienos, ant stulpelio ar keltuve, arba nuotolinio valdymo pulteliu (atskirai užsakoma įranga).

Kai šioje instrukcijoje aprašoma „FlexStep V2“ neįgaliųjų vežimėlių keltuvo funkcija, įrenginys vadinamas keltuvu.

Toliau minima įgaliotojo techninės priežiūros specialisto sąvoka reiškia techninės priežiūros specialistą, baigusį „Liftup“ organizuojamą susipažinimo su gaminių konstrukcija ir jų techninės priežiūros mokymo kursą.



2. Atitikties deklaracija

2.1 ES atitikties deklaracija

Gamintojas: „Liftup A/S“
Adresas: Hagensvej 21, DK-9530 Støvring, Danija
Telefonas: +45 9686 3020



šiuo dokumentu pareiškia, kad

Įrenginys: **„FlexStep V2“**
Kombinuotasis laiptinis keltuvas, skirtas naudoti neįgaliojo vežimėlyje sėdintiems ir judėjimo negalią turintiems žmonėms

Metai: **2019**

Atitinka svarbius CE ženklimą reglamentuojančių direktyvų reikalavimus:

Mašinų direktyva:	2006/42/EB
Elektromagnetinio suderinamumo direktyva (EMS):	2014/30/ES
Pavojingų medžiagų naudojimo apribojimo direktyva (angl. RoHS):	2011/65/ES
Radio įrenginių direktyva (angl. RED):	2014/53/ES

Atitinka toliau išvardytų standartų reikalavimus:

ISO 9386-1:2000	Mechanizuotosios žmonių su judėjimo negalia kėlimo platformos
DS / EN 60204-1	Mašinų elektros įranga.
DS / EN 13849-1 ir -2	Su sauga susijusios valdymo sistemų dalys

Generalinis direktorius

Søren Elisiussen

Pareigos

Vardas ir pavardė

„Liftup A/S“, Hagensvej 21, DK-9530 Støvring, Danija

Vieta

2020 m. vasario 10 d.

Data



Parašas



2.2 JK atitikties deklaracija

UK Declaration of Conformity

UK Declaration, FlexStep V2 – Version 02.01

<p>Manufacturer: Liftup A/S Address: Hagensvej 21, DK-9530 Støvring, Denmark Phone: +45 9686 3020</p>	<div style="text-align: right; font-size: 2em; font-weight: bold; margin-bottom: 20px;">UK CA</div> <div style="display: flex; justify-content: space-between; align-items: center;"> <div style="width: 60%;"> <p>UK authorized representative: UKCA Experts Ltd. Full business address: Dept 302, 43 Owston Road, Carcroft, Doncaster, DN6 8DA, the United Kingdom and is part of AR Experts B.V. located at Amerlandseweg 7, 3621 ZC Breukelen, the Netherlands</p> </div> <div style="width: 35%; text-align: center;">  </div> </div>
<p>Machine description: Combination stairlift for wheelchair users and persons with impaired mobility Year: 2024</p>	

The serial number is present on the individual machine in combination with the UKCA-mark, indicating that the machine is covered by this declaration of conformity.

We declare that this product complies with CE-marking legislation hence also the legislation:

- Supply of Machinery (Safety) Regulations 2008
- Electromagnetic Compatibility Regulations 2016
- The Restriction of the Use of Certain Hazardous Substances in Electrical and Electronic Equipment Regulations 2012
- Radio Equipment Regulations 2017

The following British Standards have been used:

BS EN ISO 9001: 2015	Quality Management Systems
BS EN ISO 60204-1:2018	Safety of machinery - Electrical equipment of machines - Part 1: General requirements
BS EN ISO 13849-1:2015	Safety of machinery — Safety-related parts of control systems — Part 1: General principles for design (ISO 13849-1:2015)
BS EN ISO 13849-2:2012	Safety of machinery — Safety-related parts of control systems — Part 2: Validation (ISO 13849-2:2012)

The person empowered to sign this declaration on behalf of the manufacturer, or the UK or GB authorized representative.

<p>_____ CEO Position</p>	<p>_____ Søren Elisiussen Name</p>
<p>_____ Liftup A/S, Hagensvej 21, DK-9530 Støvring, Denmark Place</p>	
<p>_____ 17 October 2024 Date</p>	<p>_____  Signature</p>



3. Pirmasis gamyklinis bandymas (angl. FAT)



FACTORY ACCEPTANCE TEST

Certificate

is hereby issued to FlexStep V2 with serial no.

(insert serial number / copy of CE certification mark here)

The validity of the CE certificate is subject to correctly performed installation, cf. the manufacturer's instructions.

To certify that all safety tests, performance tests and other tests specified by our certified ISO 9001:2015 Quality Management System have been successfully passed and documented.

Issue date

Test responsible

Liftup A/S | Hagensvej 21 | 9530 Støvring | Denmark
T: +45 96 86 30 20 | M: mail@liftup.dk
www.liftup.dk | CVR: DK-1015 3964



4. Naudojimo sąlygos

Įrangos kėlimo funkcija skirta naudoti tik neįgaliojo vežimėlyje sėdintiems ir judėjimo negalią turintiems žmonėms.



Labai svarbu, kad prieš naudodami keltuvą perskaitytumėte šią instrukciją



SVARBU!

Keltuvu DRAUDŽIAMA gabenti prekes, padėklus su prekėmis ir krauti ant jo kitus sunkius krovinius.



SVARBU!

Kol „FlexStep“ transformuojamas į laiptus arba į keltuvą, žmonėms ant įrenginio būti draudžiama.



SVARBU!

Šio keltuvo savininkas privalo jį prižiūrėti pagal techninės priežiūros nurodymus, pateikiamus 12 skyriuje.



Akumuliatorių / maitinimo elementų ir elektros arba elektroninės įrangos nemeskite su nerūšiuotomis buitinėmis atliekomis. Akumuliatorius / maitinimo elementus šalinti būtina laikantis vietinių nuostatų ir reglamentų.



Max 400 kg
Max 880 lbs

Didžiausia apkrova, **tolygiai paskirstyta ant platformos**, yra 400 kg (ne daugiau kaip 2 žmonės).

Savininkas privalo rūpintis, kad teisės aktuose nustatytos apžiūros, patikros ir techninės priežiūros darbai būtų atliekami reikiamu periodiškumu (žr. 15 skyrių) ir kad netrūktų būtinųjų saugos priemonių.



5. Techniniai duomenys



Apatinė padėtis*



Liptai*



Viršutinė padėtis*

* Iliustracijose pavaizduotas „FlexStep“ keltuvas yra su užlenkiamąja rampa (pailgintąja), automatinis platformos užtvaras ir užtvarinis skydas.



Visų „FlexStep“ keltuvų modelių sumažinto mastelio brėžinius galima konfigūruoti „Liftup“ gaminių konfigūravimo programoje: www.liftup.dk/lpc

Techniniai duomenys:

Maitinimas*:

Patalpose: 100-240 V / 50 Hz (1,1 A), daugiausia 90 W, budėjimo būseną <6 W

Lauke: 90-305V-AC / 47 - 63 Hz / 1,67 A / 60 W

Keliamoji galia: 400 kg

Kėlimo aukštis: 240–1295 mm

Platformos matmenys:

Vidaus matmenys: 700 / 800 / 900 / 1000 mm pločio, 900–1800 mm ilgio

Išorės matmenys: 930–1230 mm pločio, 1095–2010 mm ilgio

Savasis svoris: 125–205 kg

Triukšmo lygis: <70 dB ^{1) 2)}

¹⁾ Triukšmo lygis yra vidutinis; trumpam triukšmas gali būti >70 dB

²⁾ Jei esant įrengtai rampai (papildoma įranga) aktyvinama jos užlenkimo funkcija, nurodytasis triukšmo lygis yra <80 dB

Vanduo ir dulkės:

>50 V: IP67 (maitinimas) / <50 V: IP23 / <10 V: IPxx

Kėlimo greitis esant tam tikrai temperatūrai

	°C	mm/sek.
	Nuo +40 °C iki +5 °C	< 60 mm
	Nuo +5 °C iki –10 °C	20 mm
	Nuo –10 °C iki –20 °C	10 mm
Ne daugiau kaip 200 kg	Nuo –20 °C iki –25 °C	10 mm

Patvirtinimas:	Mašinų direktyva 2006/42/EB
Veikimo ciklas:	2 min. / 5 min.
Akumuliatoriaus veikimo geba:	30 ciklų esant 25 °C. Visiškai įkraunamas per 5 valandas
Išsikrovęs akumuliatorius:	po 10 min. įkrovimo galimas 1 ciklas

Visi radijo ryšio komponentai atitinka toliau nurodytus reglamentus ir standartus:

ES	2014/53/ES, Radijo įrenginių direktyva (angl. RED)
FCC (JAV)	CFR 47, 15 dalis
DS / EN 62479:2010	Mažos galios elektroninės ir elektrinės įrangos atitikties pagrindiniams ribiniams žmogaus apšvitos elektromagnetiniuose (nuo 10 MHz iki 300 GHz) laukuose lygiams įvertinimas
DS / EN 300 440, V2.1.1	Trumpojo nuotolio įtaisai. Radijo ryšio įrenginiai, naudojami nuo 1 GHz iki 40 GHz dažnių diapazone (elektromagnetinio suderinamumo ir radijo dažnių spektro dalykų projektas)
DS / EN 301489-1, V2.2.0	Radijo įrenginių ir paslaugų elektromagnetinio suderinamumo (EMS) standarto projektas (elektromagnetinio suderinamumo ir radijo dažnių spektro dalykų projektas)
DS / EN301489-17, V3.2.0	Elektromagnetinio suderinamumo (EMS) ir radijo dažnių spektro dalykų standartas (elektromagnetinis suderinamumas ir radijo dažnių spektro dalykai)
AS / NZS 4268	Radijo įrenginiai ir sistemos. Trumpojo nuotolio įtaisai
AS / NZS 2772.2	Radijo dažnių laukai (vidutinė galia <1 mW)

Vidinis „FlexStep“ imtuvas (MODULE1)

2,4 GHz trumpojo nuotolio įtaisai.	
FCC ID: 2AK8H-MODULE1	
Imtuvo klasė:	3
Matmenys	
(ilgis x plotis x aukštis):	72 x 33 x 10 mm
Svoris:	10 g
Dažniai:	2,410 GHz, 2,435 GHz ir 2,460 GHz
Veikimo ciklas:	<1 % (tik duomenų siuntimas, kai reikia susieti nuotolinio valdymo pultelį)
Galia:	<0,6 mW, kontroliuojama aplinka
Maitinimas:	5,6 V, 30 mA
Vanduo ir dulkės:	IP XX (montuojamas „Liftup“ gaminių viduje)
Aplinkos temperatūra:	nuo +5 iki +40 °C
Laikymo temperatūra:	nuo -25 iki +70 °C
Tikimoji eksploataavimo trukmė:	>5 metai

Rankinis belaidis nuotolinio valdymo pultelis (REMOTE1)

2,4 GHz trumpojo nuotolio įtaisai.

FCC ID: 2AK8H-REMOTE1

Imtuvo klasė: 3

Matmenys



(ilgis x plotis x aukštis):	96 x 47 x 24 mm
Svoris:	48 g
Dažniai:	2,410 GHz, 2,435 GHz ir 2,460 GHz
Veikimo ciklas:	<1 %
Galia:	<0,6 mW, kontroliuojama aplinka, apsauginis jungiklis
Maitinimo elementas:	3 V CR2032
Vanduo ir dulkės:	IP 42
Aplinkos temperatūra:	nuo +5 iki +40 °C
Laikymo temperatūra:	nuo -25 iki +70 °C
Tikimoji eksploataavimo trukmė:	>5 metai

Sieninis belaidis valdymo skydelis (REMOTE2)

2,4 GHz trumpojo nuotolio įrenginiai:

FCC ID: 2AK8H-REMOTE2

Įtūvo klasė: 3

Matmenys

(ilgis x plotis x aukštis): 170 x 72 x 42 mm

Svoris: 180–215 g

Dažniai: 2,410 GHz, 2,435 GHz ir 2,460 GHz

Veikimo ciklas: <1 %

Galia: <0,6 mW, kontroliuojama aplinka, apsauginis jungiklis

Maitinimo elementas: 3 V CR2032

Vanduo ir dulkės: IP 54

Aplinkos temperatūra: nuo +5 iki +40 °C

Laikymo temperatūra: nuo -25 iki +70 °C

Tikimoji eksploataavimo

trukmė: >5 metai

Pasiekama teisė keisti techninius parametrus.

Patentuotas gaminys



Gaminiui taikomi patentai:

- EP1254858,
- EP1600416



6. Saugos nurodymai

6.1 Montavimas, naudojimas ir remontas

Nebandykite montuoti ar remontuoti keltuvo „FlexStep“ patys. Šiuos darbus atlikti leidžiama TIK įgaliotajam techninės priežiūros specialistui. NENUIMKITE apsauginių plokščių, nes keltuvas gali sužeisti.

Keltuvas paprastai pristato pardavėjas, kuris atsakingas ir už įrenginio montavimą. Keltuvo nemėginkite perkelti rankomis, nes gali kilti pavojus susižeisti. Gaminį gabenti ir kelti reikia kėlimo įrenginiu, kuris tinka tokioms reikmėms (padėklų krautuvu, ratine platforma ir pan.).

Krautuvą reikia saugoti nuo stiprių smūgių, nes jie gali sutrikdyti jo veikimą.

6.2 Nenumatytoji keltuvo eiga

Jei naudojant keltuvas jis pradeda veikti taip, kaip šioje instrukcijoje neaprašyta, keltuvas išjunkite ir kvieskite techninę pagalbą.

Jei į platformą transformuotas keltuvas nėra visiškai horizontalus, jį reikia sukalibruoti nuleidžiant platformą į apačią. Jei problema nedingsta, kvieskite techninę pagalbą.

6.3 Naudojimo sąlygos

Tarpe po keltuvas turi nebūti jokių daiktų ar objektų, galinčių trukdyti jam nusileisti. Jei taip nutiks, keltuvui nepavyks pasiekti žemiausios padėties, todėl jo neįgalųjų vežimėlių kėlimo funkcijos naudojimas bus neįmanomas.

Jei koks nors daiktas ar objektas trukdo keltuvui leistis, suveikia apsaugos nuo prispaudimo funkcija (žr. 6.7 skirsnį).

6.4 Kaip nesusižeisti

DRAUDŽIAMA „FlexStep“ transformuoti iš laiptų į platformą arba atvirkščiai, jei ant jo yra žmonių arba daiktų.

Atminkite, kad automatinio grįžimo funkcija gali būti įjungta ir taip po 60 sekundžių neveikimo liftas/platforma vėl virs laiptais. Prieš įsijungiant automatinio grįžimo funkcijai, keltuvas skleidžia aiškų garsinį signalą. Funkciją nesunku nutraukti paspaudus valdymo mygtuką, avarinį stabdymą arba įjungus IR jutiklį.

DRAUDŽIAMA naudoti keltuvas, jei kam nors kyla prispaudimo, įpjovimo, kritimo, griuvimo ar kitas panašus pavojus.

Naudotojui ar operatoriui labai svarbu įsitikinti, kad judėdamas keltuvas niekam nesukels pavojaus.

Ypač būkite atsargūs, jei ant laiptų ar platformos arba netoliese yra mažų vaikų, pagyvenusių ar neįgalių žmonių, nes tikėtina, kad jie ne visada įvertins galimas laiptų ar platformos eigos pasekmes.



6.5 Keltuvo perkrova

Kad perkrovos atveju (didžiausia leidžiamoji tolygiai paskirstyta apkrova yra 400 kg) nekiltų pavojaus susižeisti ar sugadinti keltuvo „FlexStep“, jame įdiegta apsaugos nuo perkrovos funkcija, kuri aptikusi perkrovą keltuvą išjungia ir apie tai praneša garsiniu signalu (žr. 10.8 skirsnį). Jei keltuvą perkrovėte, nusileiskite juo, kad galėtumėte išlipti.

6.6 Asmens sauga

Keltuve „FlexStep“ yra įvairių apsauginių įtaisų, užtikrinančių, kad naudodamas keltuvą nenukentėtų jo naudotojas ar kiti žmonės.



ĮSPĖJIMAS!

Nors keltuve yra įvairių apsauginių įtaisų, jį naudoti draudžiama, jei šalia yra žmonių ar gyvūnų, nes gali kilti pavojus juos prispausti. **Jokiu būdu neleiskite vaikams žaisti su keltuvu.**

6.7 Apsaugos nuo prispaudimo funkcija

Visame keltuvo apačios plote įrengtos spaudžiamosios plokštelės (apsaugančios nuo prispaudimo), kurios sureaguoja, jei kyla pavojus apačioje ką nors prispausti. Suveikus apsaugos nuo prispaudimo funkcijai keltuvas sustoja ir skambant garsiniam signalui (žr. 10.8 skirsnį) pakyla apie 2 cm.



Kai suveikia apsaugos nuo prispaudimo funkcija, valdymo mygtuką reikia atleisti. Pašalinkite po keltuvu esančius daiktus ar kitus objektus. Tada keltuvą bus galima nuleisti į apačią arba transformuoti į laiptus. (Jei po keltuvu esančioms kliūtims pašalinti reikia daugiau vietos, keltuvą šiek tiek pakelkite.)



SVARBU!

Atminkite, kad lauke sumontuoto keltuvo apsaugos nuo prispaudimo funkcija gali suveikti nuo lapų, šakų ar sniego, todėl reikia periodiškai tikrinti, ar niekas netrukdo nuleisti keltuvą.



6.7.1 Infraraudonasis apsaugos nuo prispaudimo įtaisas

Infraraudonieji jutikliai įrengiami tarp pakopų, kad nekiltų pavojaus ką nors prispausti tarp jų arba po rampa. Jei IR jutikliai suveikia, kai „FlexStep“ iš laiptų transformuojamas į platformą arba atvirkščiai, eiga stabdoma ir įjungiamas garsinis signalas (žr. 10.8 skirsnį).

PASTABA!



„FlexStep“ modeliai su viršutinėmis dvigubomis pakopomis turi iki 610 mm atstumą tarp IR jutiklių. Todėl „Liftup“ rekomenduoja šiuose modeliuose išjungti „automatinio grįžimo“ funkciją. Tai taip pat yra numatytasis šių modelių gamyklinis nustatymas. Tai taip pat yra numatytasis šių modelių gamyklinis nustatymas.

Standartiniuose modeliuose be viršutinės dvigubos pakopos didžiausias atstumas tarp jutiklių yra 305 mm, o automatinio grįžimo funkcija yra aktyvuota. Funkciją gali išjungti arba įjungti igaliotasis „FlexStep“ techninės priežiūros specialistas.

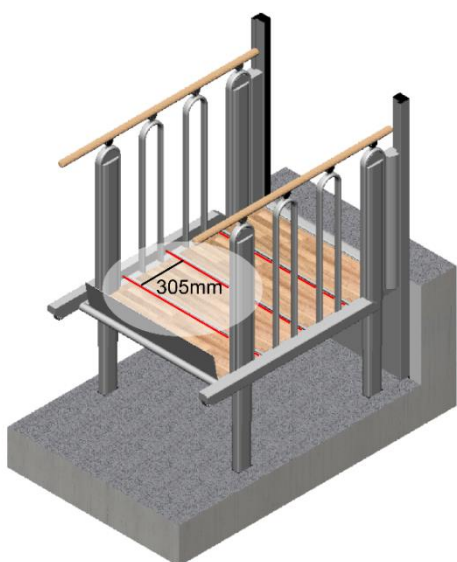

„FlexStep“ be viršutinės dvigubos pakopos su 305 mm tarp jutiklių (IR jutikliai pažymėti raudonais ženklais)

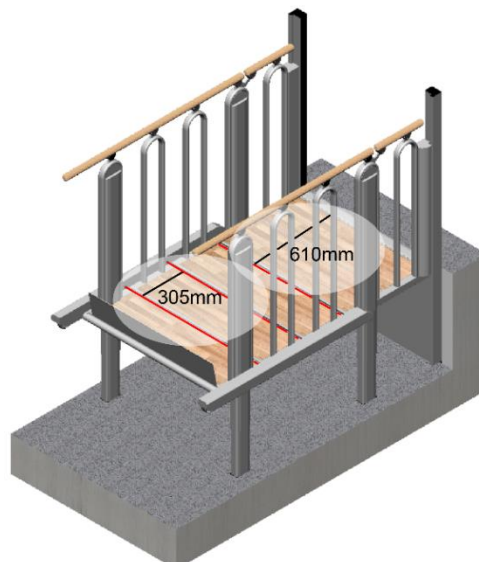

„FlexStep“ su viršutine dviguba pakopa su 610 mm tarp viršutinio aukšto prieigos ir pirmojo jutiklio



6.8 Apsauginiai užtvarai

6.8.1 Rampa, atliekanti apsauginio užtvoro funkciją

Platformos rampa pakeliama, užfiksuojama ir tik tada keltuvas pajuda. Rampa atlieka apsauginio užtvoro funkciją. Keltuvui nusileidus į apačią rampa automatiškai nuleidžiama (mygtuko neatleiskite) ir atlieka užvažiavimą ir nuvažiavimą palengvinančios nuožulnos funkciją.

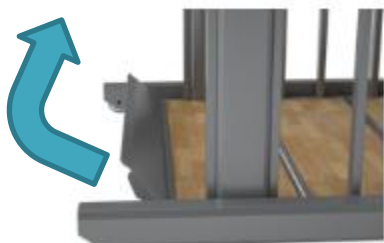

Rampa, atliekanti apsauginio užtvoro funkciją

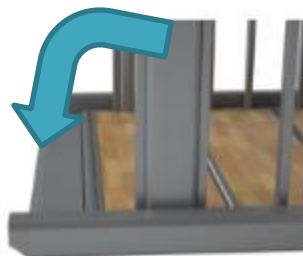

Rampa, atliekanti užvažiavimą ir nuvažiavimą palengvinančios nuožulnos funkciją

6.8.2 Automatinis platformos užtvaras (atskirai užsakoma įranga)

Automatinis platformos užtvaras – tai apsauginis įtaisas, apsaugantis ant platformos esantį naudotoją, kad jo vežimėlis nenuriedėtų arba kad niekas negalėtų ant platformos patekti ar nuo jos pasišalinti. Du mechanizuotieji užsikimšiantys užtvarai kartu su aktyviaja rampa labai sustiprina ant kėlimo platformos esančio naudotojo saugumo jausmą.

Kol keltuvas nuleistas į apačią, užtvarai keltuvo šonuose būna nusvirę ir netrukdo patekti ant platformos. Keltuvui pajudėjus iš apatinės padėties ir prieš pasiekiant nuo jos 50 mm aukštį, užtvarai pakeliami ir užfiksuojami. Užtvarai dabar atlieka apsauginę funkciją. Keltuvui sugrįžus į apačią arba transformavus jį į laiptus užtvarai automatiškai nuleidžiami šonuose ir atveria kelią.

Atskirai užsakomus automatinius užtvarus „Liftup“ rekomenduoja rinktis, jei keltuvas yra 4, 5 ar 6 pakopų.



SVARBU!



Automatiniai platformos užtvarai yra su įmontuotu jungikliu, kuriuo kontroliuojama, ar užtvarai nustatyti į tinkamą horizontalią padėtį. Jei keltuvui nuo apačios pakilus 50 mm užtvarai NĖRA nustatyti į horizontalią padėtį ir užfiksuoti, keltuvas eiga stabdoma, kol užtvarai nebus atlaisvinti, kad galėtų pakilti ir užsikimšti.





ĮSPĖJIMAS!

Žinokite, kad transformuojant keltuvą iš platformos į laiptus kyla pavojus ką nors prispausti tarp turėklo ir platformos užtvarų.



ĮSPĖJIMAS!

Žinokite, kad keltuvui esant maždaug <100 mm aukštyje, yra pavojus ką nors prispausti tarp atraminės plokštelės ir spaudžiamosios plokštelės.

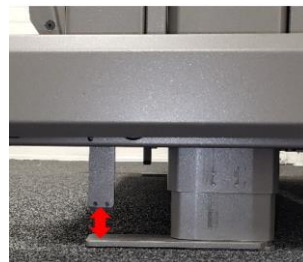

Ant užtvarų **NEŠĖSKITE**.



Ant užtvarų **NESIREMKITE**.

6.8.3 Užtvarinis skydas (papildoma įranga)

Jei keltuvo viršuje įrengtas užtvarinis skydas, pirmiausia jis uždaromas ir tik tada prasideda keltuvo eiga. Jei keltuvas yra ne viršuje, užtvarinis skydas būna nuolat uždarytas.



Užtvarinis skydas uždarytas, kol keltuvo nėra viršuje



6.8.4 Automatiniai varteliai (papildoma įranga)

Jei keltuve įrengti automatiniai varteliai, jie uždaromi, jų variklis užblokuojamas ir tik tada prasideda keltuvo eiga. Jei keltuvas yra ne viršuje, varteliai būna nuolat uždaryti ir variklis užblokuotas.



SVARBU!

Stiprus vėjas gali sutrikdyti durų funkcionalumą.

6.9 Keltuvo įrengimas viešoje vietoje (leidžiama ne visose šalyse)

Jei keltuvas yra viešai prieinamas, jame paprastai turi būti raktinis jungiklis, skirtas užrakinti keltuvui, kai jis paliekamas be priežiūros.

Kad keltuve netyčia nejstrigtų žmonių, keltuvą reikėtų užrakinti taip, kad patekti ant jo įprastu būdu būtų neįmanoma. Raktinis jungiklis turi neleisti keltuvui pajudėti ir užtikrinti, kad vartelius pagal poreikį būtų galima užrakinti arba atrakinti.

Jei keltuvas paliekamas be priežiūros arba užrakintas, tačiau savininkas (ar jo atstovas) yra netoliese ar pastate, reikia įrengti pagalbos iškvietimo signalizaciją.

Jei keltuve įrengta garsinė signalizacija, ją reikia sujungti su išoriniu signalizavimo įtaisu (pvz., žibintu, garsiniu signalu ar kt.), kuris atkreiptų dėmesį į tai, kad prie keltuvo reikia pagalbos. Jei keltuvas įrengiamas taip, kad signalizacijos nepakanka (pvz., prie neprižiūrimo įrenginio galima laisvai patekti), reikia įrengti dvipusio ryšio sistemą.

Jei keltuve įrengta dvipusio ryšio sistema, ją reikia susieti su telefono numeriu, kuriuo nuolat gali atsiliiepti atsakingas asmuo (tuo metu, kai keltuvu galima naudotis).



6.10 Gedimas / triktis

6.10.1 Užtvarinio skydo nuleidimas avariniu atveju

Avariniu atveju arba įvykus gedimui užtvarinį skydą lėtai spauskite žemyn.

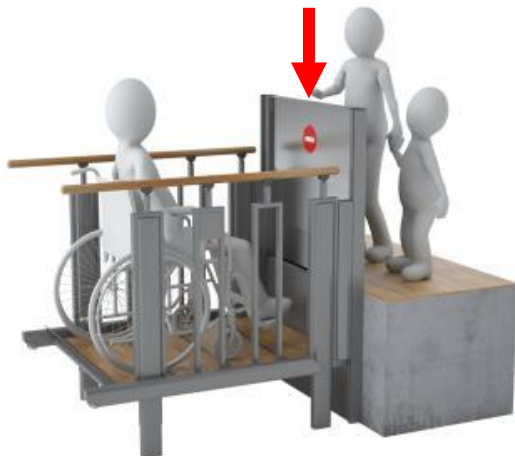

ĮSPĖJIMAS!

Jei spausite per greitai, kils pavojus sugadinti užtvarinio skydo variklį.



6.10.2 Vartelių atblokavimas avariniu atveju

Avariniu atveju arba įvykus gedimui ištraukite spyruoklinį kaištį.

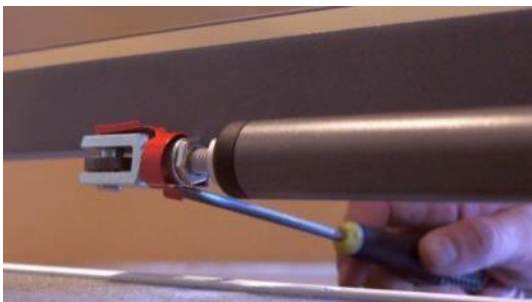

1. Tinkamu įrankiu, pavyzdžiui, atsuktuvu, liniuote, butelių atidarytuvu ar kitu daiktu, nuo cilindro koto nuimkite spyruoklę.



2. Apatinę dalį pasieksite iš išorės.



3. Spyruoklė nuimta.



4. Nuėmę spyruoklę ištraukite kaištį.



DĖMESIO!

Kaištį ištraukti gali būti sunku, nes jį spaudžia vartelių pavaros mechanizmas.



5. Vartelius dabar galima atidaryti.

Gedimą pašalinus vartelius vėl galima prijungti atliekant pirmiau aprašytus veiksmus atvirkštine tvarka.



6.10.3 Platformos užtvarų atblokavimas avariniu atveju

Paspauskite po keltuvu esančias spaudžiamąsias plokšteles taip, kad užtvarai nusileistų. Jei reikia, užtvarus pritvirtinkite juostele, virvele ar kita panašia priemone, kad jie negalėtų pakilti žmonėms išlipant / išvažiuojant iš keltuvo. Užtvarus tvarkykite iš eilės po vieną.

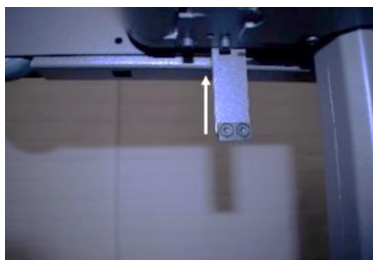

ĮSPĖJIMAS.

Pavojus susižeisti. Jei užtvarus ar spaudžiamąsias plokšteles paleisite ar prastai pritvirtinsite, užtvarai užsifikuos.

6.10.4 Avarinis maitinimas dingus įtampai



Dingus įtampai arba dėl kitos priežasties nutrūkus valdymo sistemos maitinimui, automatiškai įjungiamas sistemos atsarginio maitinimo režimas. Tai reiškia, kad sistemos veikimas nenutrūks, nes keltuvas bus maitinamas iš atsarginio akumulatoriaus. Valdymo skydelio apšvietimas neužges. Garsiniu signalu naudotojui bus pranešama, kad keltuvo veikimo režimas nėra įprastinis.

6.10.5 Elektros sistemos ar mechanizmų gedimai ir defektai

Sugedus mechanizmams arba elektros sistemai (tam tikrais atvejais) automatiškai įjungiamas specialus apsauginis keltuvo režimas, kuriam esant įmanomas tik keltuvo lėtas nuleidimas. Aukštynkryptė eiga neįmanoma, žr. 11.2 skirsnį.

6.10.6 Avarinis išlipimas / išvažiavimas trikties atveju

Įvykus kito tipo (rimtiems) gedimams, kai apsauginio režimo (lėta žemynkryptė eiga) įjungti ir keltuvo nuleisti neįmanoma, keltuvą iš vietos išjudinti galės tik techninės priežiūros specialistas, įsijungęs specialų techninės priežiūros režimą, nes naudotojas prieigos prie šio režimo neturi. Keltuvo rankiniu būdu nuleisti neįmanoma, tačiau tokiu atveju naudotojui galima padėti evakuotis iš keltuvo, nes jis nebūna dideliame aukštyje (daugiausia 1295 mm). Jei naudotoją iš keltuvo reikia iškelti (pvz., neįgaliojo vežimėlyje sėdintis asmuo), būtina naudoti tinkamą kėlimo įrangą / priemones.

Užtvarinį skydą arba vartelius viršutiniame lygyje galima atidaryti, kad netrukdytų patekti ant kėlimo platformos (žr. toliau pateikiamą aprašymą). Keltuvo įrengimo vietose, kurios nėra nuolat prižiūrimos, galima sumontuoti signalizaciją.



7. Funkcijų aprašymas



Keltuvas valdomas nefiksuojamaisiais mygtukais. Tai yra mygtukai, kuriuos visos eigos metu reikia laikyti nuspastus.

Keltuvu naudotis nesudėtinga. Naudotojas keltuvą iškviečia paspausdamas vieną iš mygtukų, kurie įrengiami ant sienos, ant stulpelio arba nuotolinio valdymo pultelyje (atskirai užsakoma įranga). Kai naudotojas yra ant platformos, jis ją valdo šone įrengtame skydelyje. Jame galima pasirinkti kilti į viršų arba leistis žemyn.

8. Surinkimas

Keltuvą montuoja įgaliotasis techninės priežiūros specialistas. Nebandykite perkelti, išmontuoti ar remontuoti „FlexStep“ patys. Šiuos darbus atlikti leidžiama TIK įgaliotajam techninės priežiūros specialistui.

Jei įrenginys sumontuojamas netinkamai, naudotojams gali kilti pavojus. „Liftup“ atleidžiama nuo atsakomybės, jei surinkimo ir montavimo darbus atlieka ne įgaliotasis techninės priežiūros specialistas.

Dėl išsamesnės informacijos apie montavimą kreipkitės į jus aptarnaujantį prekybos atstovą:
<https://www.liftup.dk/en/contact/>.

9. Paleidimas

„FlexStep“ turi būti nuolat maitinamas iš 110–240 V elektros lizdo ir įjungtas. Paprastai „FlexStep“ nuolat yra budėjimo būsenos, t. y. parengtas naudoti, kai paspaudžiamas vienas iš valdymo mygtukų.

Jei paspaudžiamas avarinio stabdymo mygtukas arba keltuvas atjungiamas raktiniu jungikliu, šiuos įtaisus pirmiausia reikia nustatyti į pradinę padėtį ir tik tada keltuvą bus galima naudoti (daugiau informacijos pateikiama 10 skyriuje).

10. Naudojimas

„FlexStep“ yra unikalus dvejopos paskirties įrenginys, atliekantis laiptų ir neįgaliųjų vežimėlių keltuvo funkciją. Iš pradžių „FlexStep“ yra paprasti laiptai, tačiau paspaudžiant vieną iš valdymo mygtukų jie transformuojami į platformą, kuria galima pakelti arba nuleisti neįgaliojo vežimėlyje sėdintį žmogų.





10.1 Įprastinis naudojimas

„FlexStep“ galima aktyvinti ir valdyti ant platformos įrengtame skydelyje (12 pav.), nuotolinio valdymo pulteliu (atskirai užsakoma įranga) (9 pav.) arba valdymo skydeliuose, kurie įrengiami viršutiniame ir apatiniame lygyje: įprastiniai valdymo skydeliai (1–4 pav.), valdymo stulpeliai (5–8 pav.) arba raktiniai valdymo skydeliai (10 pav.). Be to, keltuvą įjungti ir išjungti galima raktiniu jungikliu (atskirai užsakoma įranga) (11 pav.).



1 pav.

Įprastinis valdymo skydelis su kabeliu, 2 mygtukų



2 pav.

Įprastinis valdymo skydelis su kabeliu, 3 mygtukų



3 pav.

Įprastinis valdymo skydelis, belaidis, 2 mygtukų



4 pav.

Įprastinis valdymo skydelis, belaidis, 3 mygtukų

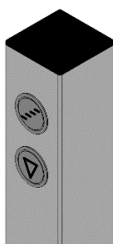

5 pav.

Valdymo stulpelis su kabeliu, 2 mygtukų

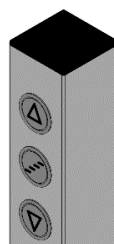

6 pav.

Valdymo stulpelis su kabeliu, 3 mygtukų

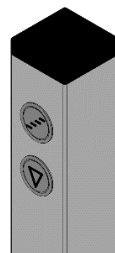

7 pav.

Valdymo stulpelis, belaidis, 2 mygtukų

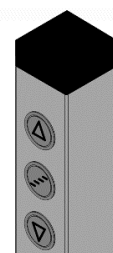

8 pav.

Valdymo stulpelis, belaidis, 3 mygtukų





9 pav.

Nuotolinio valdymo pultelis (atskirai užsakoma įranga)



10 pav.

Raktinis valdymo skydelis

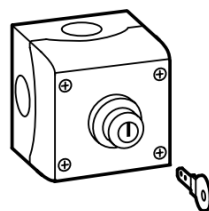

11 pav.

Raktinis įjungimo / išjungimo jungiklis



12 pav.

Valdymo skydelis keltuve su garsiniu signalu arba be jo (atskirai užsakoma įranga)

10.2 „FlexStep“ valdymas VIRŠUJE



Keltuvą VIRŠUJE aktyvinamas valdymo skydelyje paspaudžiant ir laikant rodyklės mygtuką (▲). Viršutinio lygio barjeras/durys užsidaro.

Laiptai transformuojami į platformą, kuri pirmiausia nuleidžiama į APAČIĄ, kur pakeliamas ir užfiksuojamas apsaugas nuo nuriedėjimo (rampa, 1 pav.) ir platformos užtvapai (2 pav.).

Tada platforma pakeliama į VIRŠŲ ir ten atidaromas užtvartinis skydas / varteliai, kad būtų galima patekti ant platformos. Atsargiai užvažiuokite ant platformos ir užfiksuokite neigaliojo vežimėlį stabdžiu (3 pav.).



Paspauskite ir laikykite rodyklės mygtuką (▼). Barjeras/durys užsidaro ir platforma nusileistų į APAČIĄ. Platformai nusileidus į apačią apsaugas nuo nuriedėjimo apsaugas nuleidžiamas ir rampa atlieka užvažiavimo / nuvažiavimo nuožulnos funkciją (4 pav.). Atsargiai nuvažiuokite nuo platformos (4 pav.).

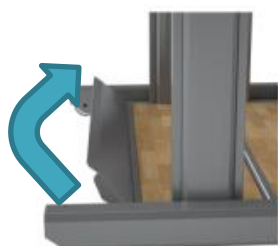

1 pav.
Rampa pakeliama ir užfiksuojama



2 pav.
Automatiniai platformos užtvapai (atskirai užsakoma įranga) pakeliami ir užfiksuojami



3 pav.
Užvažiuokite ant platformos



4 pav.
Nuvažiuokite nuo platformos



10.3 „FlexStep“ valdymas APAČIOJE



Keltuvas APAČIOJE aktyvinamas valdymo skydelyje paspaudžiant ir laikant rodyklės mygtuką (▼). Viršutinio lygio barjeras/durys užsidaro.

Laiptai transformuojami į platformą ir nuleidžiami į APAČIĄ. Platformai nusileidus į apačią apsaugos nuo nuriudėjimo apsaugas / platformos užtvagai nuleidžiami (5 ir 6 pav.) ir rampa atlieka užvažiavimo / nuvažiavimo nuožulnos funkciją (5 pav.). Atsargiai užvažiuokite ant platformos ir užfiksuokite neįgaliojo vežimėlį stabdžiu (7 pav.).

Paspauskite ir laikykite rodyklės mygtuką (▲). Pakeliama nuvažiavimo rampa ir automatiniai platformos užtvagai, ir platforma pakeliama į VIRŠŲ ir ten atidaromas užtvartinis skydas / varteliai, kad iš platformos būtų galima patekti ant VIRŠUTINIO lygio. Atsargiai nuvažiuokite nuo platformos (8 pav.).

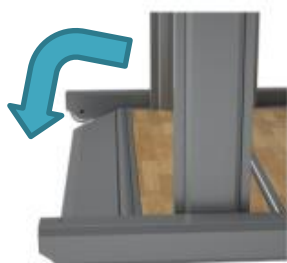

5 pav.
Rampa nuleidžiama

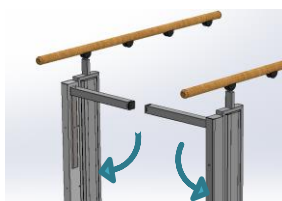

6 pav.
Automatiniai platformos užtvagai (atskirai užsakoma įranga) nuleidžiami



7 pav.
Užvažiuokite ant platformos



8 pav.
Nuvažiuokite nuo platformos

10.4 „FlexStep“ valdymas platformoje



„FlexStep“ neįgaliųjų vežimėlių keltuvo funkcija valdoma skydely, pritvirtintu prie laiptų turėklų, arba nuotolinio valdymo pulteliu (atskirai užsakoma įranga). Skydelis ant platformos veikia, tik jei „FlexStep“ transformuotas į platformą. Sieniniais valdymo skydeliais / nuotolinio valdymo pulteliu (atskirai užsakoma įranga) taip pat galima valdyti platformos aukštynkryptę ir žemynkryptę eigą.

- Platformai pakelti į viršų paspauskite rodyklės mygtuką (▲) ir jo neatleiskite, kol keltuvas nesustos ir varteliai arba užtvartinis skydas (nelygu, kas įrengta) neatsidarys.
- Platformai nuleisti į apačią paspauskite rodyklės mygtuką (▼) ir jo neatleiskite, kol keltuvas nesustos, platformos užtvagas nenusileis ir rampa nebus nustatyta į apatinę padėtį, kurioje ji atlieka užvažiavimo / nuvažiavimo nuožulnos funkciją.



10.5 Gražinimas į laiptų padėtį ir automatinis gražinimas



Spustelėjus mygtuką su laiptų simboliu „FlexStep“ transformuojamas į įprastinę būseną, t. y. laiptus.

Žinokite, kad jei apytiksliai 60 sekundžių (gamykloje įvedama trukmė) nepaspaudžiamas nė vienas valdymo mygtukas ir nesuveikia nė vienas IR jutiklis, automatiškai gražinama įprastinė „FlexStep“ laiptų padėtis. Keičiantis būsenai skamba garsinis signalas (žr. 10.8 skirsnį). Jei nenorite, kad keltuvas būtų automatiškai transformuojamas į laiptus, šią funkciją galima išjungti.

Tačiau „FlexStep“ modeliuose 2+1, 3+1 ir 4+1 automatinio gražinimo funkcija visada išjungžiama gamykloje, kad būtų išvengta galimos pavojingų situacijų rizikos, žr. 6.7.1 skyrių.

SVARBU!



Liftup rekomenduoja visada išjungti automatinio gražinimo funkciją, jei nėra aukščiausio lygio saugumo priemonių taip pat „FlexStep“ su viršutine dviguba pakopa, nes čia gali kilti pavojingų situacijų, žr. 6.7.1 skyrių.

SVARBU!



Įgaliotasis techninės priežiūros specialistas/pardavėjas gali paaiškinti, ar leidžiamas automatinis važiavimas, žr. atitinkamos šalies teisės aktus, kurių visada reikia laikytis.

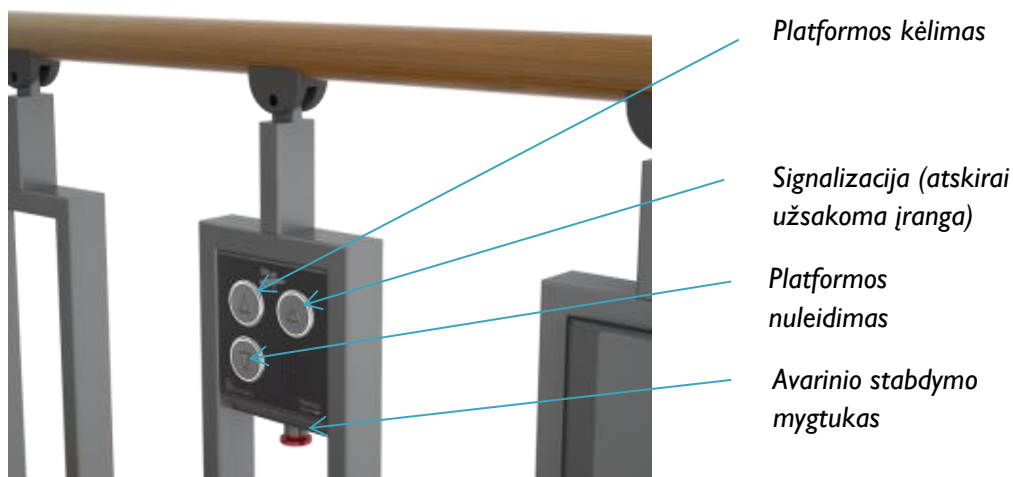

10.6 Avarinio stabdymo mygtukas



Jei keltuvas netikėtai pajuda arba jį reikia sustabdyti, kad nekiltų pavojus, paspauskite **AVARINIO STABDYMO MYGTUKĄ**. Norėdami atlaisvinti užfiksuotą avarinio stabdymo mygtuką pasukite jį pagal laikrodžio rodyklę. Sistema vėl bus parengta naudoti.



Informacijos apie tai, kaip valdymo skydelyje įjungti signalizaciją, pateikiama 10.9 skirsnyje.



10.7 Akumulatoriaus įkroviklio ON/OFF jungiklis

Lifte yra ON/OFF akumulatoriaus įkroviklio jungiklis. Jungiklis naudojamas maitinimo tiekimui iš įkroviklio į keltuvą nutraukti. Jei jungiklis nustatytas į OFF, keltuvas veikia tik su akumulatoriais. Jei jungiklis nustatytas į OFF ir tuo pačiu metu įjungiamas avarinis stabdymas, maitinimo tiekimas iš akumuliatorių į keltuvą taip pat nutrūksta. Po maždaug 10 sekundžių, keltuvas išsijungia.

Įkroviklio ON/OFF jungiklis naudojamas pvz. susijusius su aptarnavimu ir technine priežiūra.

Kai maitinimas iš įkroviklio vėl prijungiamas (ON) ir avarinis sustabdymas atleidžiamas, valdymas paleidžiamas iš naujo (žr. 11.2 skyrių). Jungiklis paprastai visada yra ON, kad nepažeistumėte baterijų.

ĮSPĖJIMAS!







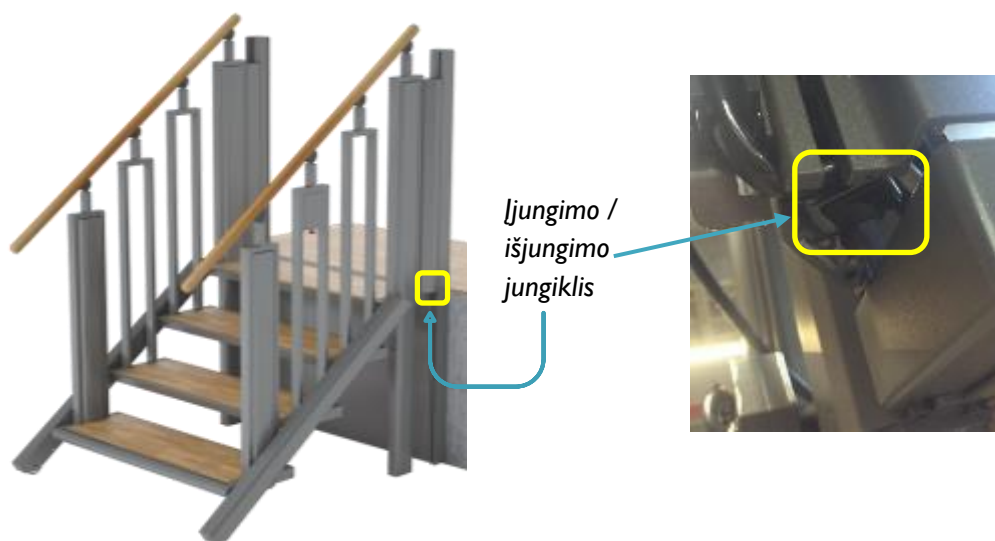









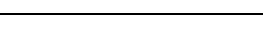

ON/OFF jungiklis gali nutraukti maitinimo tiekimą iš įkroviklio į keltuvą. Tai ne pagrindinis jungiklis. Jei jis ilgą laiką bus išjungtas, jis gali išsikrauti ir sugadinti baterijas. Ilgai nutrūkus elektrai, reikia įjungti avarinį stabdymą, kad akumulatoriai visiškai neišsikrautų.

Jungiklis yra dešinėje pusėje po elektronikos laikymo skyriumi.



10.8 Garsiniai signalai

Pranešimas balsu	Veiksmas / įspėjimas	
„Opening“ (atidaroma)	Atidaromi apsauginiai užtvapai.	
„Closing“ (uždaroma)	Uždaromi apsauginiai užtvapai.	
„Alarm: Overload“ (pavojus – perkrova)	Platforma perkrauta.	
„Alarm: Battery fault – lift cannot be used“ (pavojus – akumulatoriaus gedimas, keltuvo naudoti neįmanoma)	Akumulatoriaus gedimas. Netinkamas maitinimas (žr. 5 skyrių „Techniniai duomenys“).	
„Alarm: Item/object under the lift“ (pavojus – po keltuvo yra daiktas / objektas)	Pašalinkite visa, kas yra po keltuvo, kad netrukdytų jam leistis žemyn.	
„Alarm: IR sensors tripped“ (pavojus – suveikę IR jutikliai)	Pašalinkite visa, kas yra po keltuvo, kad netrukdytų jam leistis žemyn.	
„Alarm: Item/object on the lift“ (pavojus – ant keltuvo yra daiktas / objektas)	Platformos transformavimas į laiptus neįmanomas, nes ant platformos kažkas yra.	
Din, din, din	Atvykstama į viršutinį / apatinį lygį.	
Din, din, din	Keltuvas transformuojamas į laiptus.	
„Warning: Running automatically“ (įspėjimas – veikia automatiškai)	Įspėjimas, kad keltuvas bus transformuojamas į laiptus.	
Pypt, pypt, pypt...	Keltuvas transformuojamas į laiptus.	
„Emergency stop pressed“ (nuspaustas avarinio stabdymo mygtukas)	Nuspaustas raudonas avarinio stabdymo mygtukas. Keltuvas veiks tik jį atlaisvinus.	
„The lift is locked“ (keltuvas užrakintas)	Keltuvas užrakintas raktiniu jungikliu.	
„Alarm: Battery warning“ (pavojus – įspėjimas dėl akumulatoriaus)	Žemas akumulatoriaus įkrovos lygis.	
„Alarm: Power supply interrupted – Connect or press emergency stop“ (pavojus – nutrauktas maitinimas, įjunkite arba nuspauskite avarinio stabdymo mygtuką)	Įjunkite maitinimą arba nuspauskite avarinio stabdymo mygtuką, kad įrenginyje neliktų įtampos.	

  Aukštas tonas ir po jo skambantis žemas tonas.

  Žemas tonas ir po jo skambantis aukštesnis tonas.

 3 vienodi tonai.



10.9 Signalizacija ir pagalbos iškvietimas



Keltuve gali būti įrengtas signalizacijos mygtukas, skirtas išsikviesti pagalbą. Signalizacijai įjungti paspauskite signalizacijos mygtuką ir palaikykite jį maždaug 5 sekundes.

Signalizacijos mygtuką galima prijungti keliais būdais:

1. Signalizacijos mygtukas sujungiamas su keltuvo signalizavimo įtaisu, kuris pypsi aukštu tonu pranešdamas aplinkiniams, kad prie keltuvo reikalinga pagalba.
2. Signalizacijos mygtukas sujungiamas su laidine mobiliojo ryšio (SIM kortelė) telefonine linija, kuria naudotojas gali išsikviesti pagalbą.



[spėjamosios relės išėjimas



Laidinis ryšys
(„SafeLine“)



SIM kortelė („SafeLine“)
Tik EMEA šalyse

„SafeLine“ QR kodas

Daugiau išsamios informacijos apie „SafeLine“ iškvietos sistemos veikimą ir funkcijas pateikiama toliau nurodytu adresu.

„SafeLine MX3“: <https://www.safeline-group.com/en/qg/mx3>



1. Signalizacijos mygtukas
2. Mikrofonas
3. Ryšio modulio būsenos indikatorius



11. Naudojimas

Esant įprastomis naudojimo sąlygoms keltuvas nuolat turi būti prijungtas prie 100-240V (patalpose)/90-305V (lauke) elektros lizdo. Labai svarbu maitinimo neatjungti ir nenutraukti energijos tiekimo, nes įtampai dingus ilgam (10–20 val. trukmės laikotarpiui) akumulatoriai gali išsikrauti ir keltuvas neveiks. Keltuvu naudotis bus neįmanoma, kol neįkrausite akumuliatorių. Nutrūkus maitinimui skamba garsinis signalas (žr. 10.8 skirsnį).

11.1 Atsarginis maitinimas iš akumulatoriaus

Dingus įtampai arba dėl kitos priežasties nutrūkus valdymo sistemos maitinimui, automatiškai įjungiamas valdymo sistemos atsarginio maitinimo režimas. Tai reiškia, kad sistema veiks visiškai įprastai, nes keltuvui energija tiekama iš akumulatoriaus. Apie nutrūkusį maitinimą pranešama garsiniu signalu (žr. 10.8 skirsnį). Maitinimą vėl įjungus garsinis signalas nutyla. Sistema vėl veiks įprastai. Jei maitinimo tuo pat metu įjungti neįmanoma, tačiau garsinį signalą norite nutildyti, paspauskite avarinio stabdymo mygtuką. (Žinokite, kad tokiu atveju sistemą reikės kalibruoti, žr. toliau.)



SVARBU! Jei maitinimas atjungiamas ir tuo metu paspaudžiamas avarinio stabdymo mygtukas, automatiškai įjungiamas sistemos saugos režimas, todėl sistemą vėliau reikės kalibruoti (žr. toliau).

11.2 Kalibravimas po avarinio sustabdymo / įtampos dingimo

Jei buvo nuspaustas avarinio stabdymo mygtukas ir nutrūko maitinimas arba jei sistema nustato kitą nukrypimą nuo normos, keltuvą reikia kalibruoti. Automatiškai įjungiamas specialus apsauginis keltuvo režimas, kuriam esant įmanomas tik lėtas keltuvo nuleidimas į apačią.



SVARBU! Jei keltuvas veikia kitaip, nei numatyta, arba vėl sustoja pavažiavęs vos kelis centimetrus, gali būti, kad atsirado techninių problemų, kurioms pašalinti reikia technikos specialistų. Tolesnės pagalbos kreipkitės į jus aptarnaujantį atstovą.



12. Priežiūra

Valykite vandens ir ploviklio tirpale suvilgyta ir išgręžta šluoste.

SVARBU!



NEPLAUKITE aukštaslėgiu purkštuvu ar tiesiogiai iš žarnos leidžiamu vandeniu. Keltuvo neplaukite agresyviai veikiančiais plovikliais ar kitomis panašiomis priemonėmis. Prižiūrėdami teritoriją žiemą žiūrėkite, kad ant keltuvo nepatektų druskos ar smėlio.

Visus padengtus aliejumi medinius paviršius reikia periodiškai (maždaug kas 3 mėnesius) atnaujinti medienos aliejumi, kad nesutrumpėtų numatytoji jų eksploatavimo trukmė. Lakuotų medinių paviršių lako dangą reikia atnaujinti pagal poreikį.

Įrenginio nuotolinio valdymo pultelį (atskirai užsakoma įranga) reikia laikyti sausoje vietoje ir saugoti nuo stiprių smūgių, pavyzdžiui, nemėtyti. Valykite jį išgręžta šluoste.

Periodiškai tikrinkite, ar po keltuvu nėra lapų, šakų ar kitų daiktų / objektų ir juos šalinkite, kad netrukdytų keltuvo eigai.

12.1 Valdymo skydelių / nuotolinio valdymo pultelio maitinimo elementų keitimas

Belaidžiuose valdymo skydeliuose, valdymo stulpeliuose (atskirai užsakoma įranga) ir nuotolinio valdymo pultelyje įtaisytas CR2032 tipo maitinimo elementas.



Maitinimo elementą reikia keisti kas dvejus metus, kad nebūtų veikimo pertrūkių.



BŪKITE ATSARGŪS, kad diskinio maitinimo elemento neprarytumėte, ir nedėkite jo į burną, kad nekiltų pavojaus praryti.



Maitinimo elementus laikykite mažiems vaikams nepasiekiamoje vietoje. Jei vaikas prarytų maitinimo elementą, tuoj pat kreipkitės į gydytoją.



Maitinimo elementų nemeskite kartu su nerūšiuotomis buitinėmis atliekomis. Maitinimo elementus šalinti būtina laikantis vietinių nuostatų ir reglamentų.



Maitinimo elemento keitimas

Rankinis nuotolinio valdymo pultelis:

1. Atsukite varžtelį (žvaigždutė TX6), esantį nuotolinio valdymo pultelio nugarėlėje.
2. Nuimkite nugarėlę.
3. Pakeiskite maitinimo elementą.
4. Uždėkite nugarėlę ir patikrinkite, ar nuotolinio valdymo pultelis veikia tinkamai.



Valdymo skydelis

Maitinimo elementas yra po viršutiniu dangteliu, kuris nuimamas atsukus du žvaigždinius varžtus ir patraukus dangtelį žemyn.

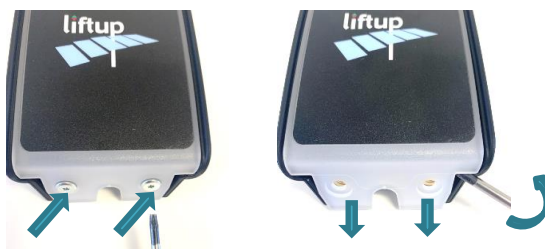

Valdymo stulpelis

Maitinimo elementas yra po viršutiniu dangteliu, kuris nuimamas atsukus keturis varžtus ir patraukus dangtelį žemyn.

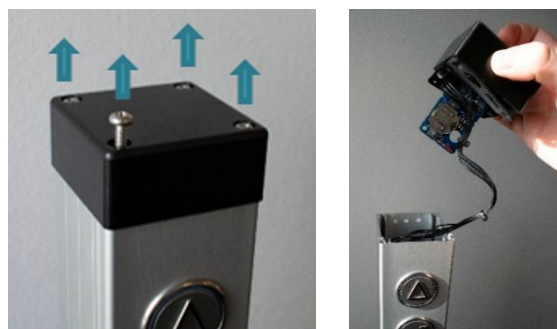

SVARBU!

Žiūrėkite, kad neatsijungtų laidai. Iš viršutinio dangtelio atsargiai ištraukite spausdintinę plokštę.

1. Pakeiskite maitinimo elementą.
2. Surinkite įtaisą atvirkštine tvarka ir išbandykite mygtukus.

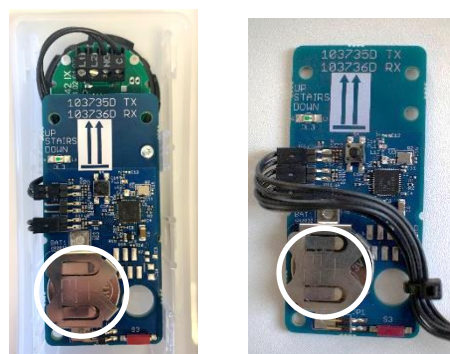

Jei nuotolinio valdymo pultelio arba imtuvo maitinimas buvo ilgam nutrauktas, sistemą galbūt reikės kalibruoti (susieti abu įtaisus). Žr. 13 skyrių.



13. Siųstuvo ir imtuvo siejimas

13.1 Belaidis 2,4 GHz valdymo skydelis / valdymo stulpelis

Siųstuvo ir imtuvo sistema veikia, tik jei abu įtaisai susieti. Šį darbą paprastai atlieka gamyklos darbuotojai arba įgaliotasis techninės priežiūros specialistas. Imtuvas nereaguos į siųstuvą, jei su juo nebus susietas. Imtuvą galima susieti daugiausia su 20 siųstuvų. Siųstuvą, jei reikia, galima susieti su keliais imtuvais.

Siųstuvo ir imtuvo siejimas:

1. Norėdami prieiti prie S4 atsukite viršutinį varžtą ir per sieninio profiliuoto viršų ištraukite imtuvą MODULE1 aukštyn.
2. Trumpam paspauskite imtuve esantį mygtuką S4. Kontrolinis indikatorius pradeda retai mirksėti. Dabar 2 minutes veiks imtuvo diegimo režimas.



3. Prieiga prie siųstuvo.

Valdymo skydelis

Spausdintinė plokštė yra po viršutiniu dangteliu, kuris nuimamas atsukus du žvaigždinius varžtus ir patraukus dangtelį žemyn.

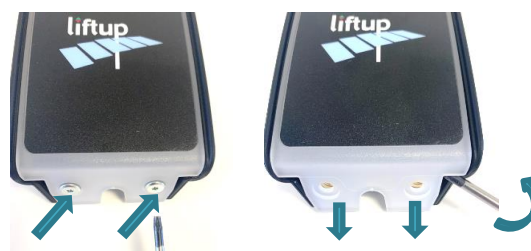

Valdymo stulpelis

Spausdintinė plokštė su siųstuvu yra po viršutiniu dangteliu, kuris nuimamas atsukus keturis varžtus ir patraukus dangtelį žemyn. Iš viršutinio dangtelio atsargiai ištraukite spausdintinę plokštę.

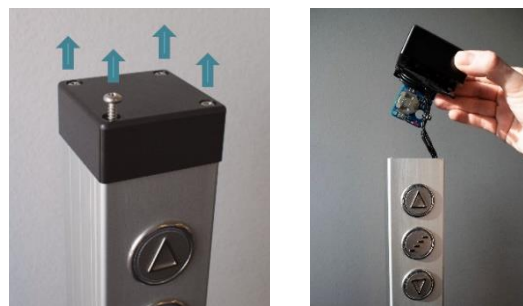

SVARBU!

Žiūrėkite, kad neatsijungtų laidai. Iš viršutinio dangtelio atsargiai ištraukite spausdintinę plokštę.



4. Dabar, kai spausdintinė plokštė su siųstuvu neuždengta, siųstuvo susiejimui su imtuvu trumpai paspauskite mygtuką S4 (veiksmą reikia atlikti per 2 minutes).

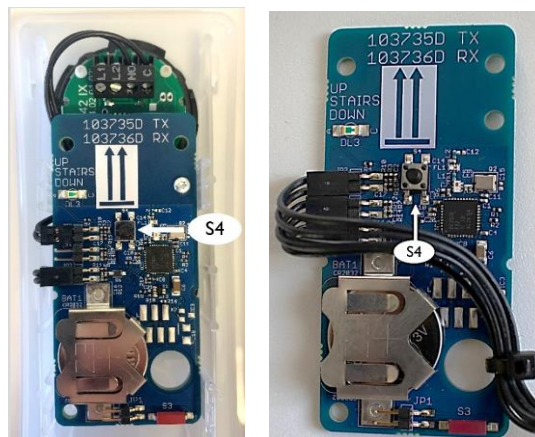

5. Išbandydami sistemą įsitikinkite, kad susieti pavyko sėkmingai. Jei ne, 1–4 veiksmus pakartokite.
6. Jei su imtuvu reikia susieti kelis nuotolinio valdymo pultelius, procedūrą kartokite nuo pirmiau nurodyto 2 veiksmo.
7. Uždėkite viršutinį dangtelį.

Jei nebereikia, kad valdymo skydelis / valdymo stulpelis būtų susietas su keltuvu, atlikite toliau nurodytus veiksmus.

Siųstuvo susiejimo anuliavimas

1. Spauskite siųstuvo mygtuką S4 (2) ne trumpiau kaip 10 sekundžių.
2. Kai kontrolinis indikatorius (1) pradeda tankiai mirksėti, siųstuvo susiejimas būna anuliuotas.



Imtuvo susiejimo anuliavimas

1. Spauskite imtuvo mygtuką S4 (2) ne trumpiau kaip 10 sekundžių.
2. Kai kontrolinis indikatorius pradeda tankiai mirksėti, imtuvo susiejimas būna anuliuotas.



13.2 2,4 GHz nuotolinio valdymo pultelis

Siųstuvo ir imtuvo sistema veikia, tik jei abu įtaisai susieti. Šį darbą paprastai atlieka gamyklos darbuotojai arba įgaliotasis techninės priežiūros specialistas. Imtuvas nereaguos į siųstuvą, jei šis nebus susietas su imtuvu. Imtuvą galima susieti daugiausia su 20 siųstuvų. Siųstuvą, jei reikia, galima susieti su keliais imtuvais.

Siųstuvo ir imtuvo siejimas:

1. Norėdami priėti prie 2,4 GHz imtuve esančio jungiklio S4 atsukite viršutinį varžtą ir per sieninio profiliuotio viršų ištraukite MODULE1 aukštyn.
2. Trumpai paspauskite imtuve esantį mygtuką S4. Kontrolinis indikatorius pradeda retai mirksėti. Dabar 2 minutes veiks imtuvo diegimo režimas.
3. Vienu metu paspauskite nuotolinio valdymo pultelio aukštynkryptę (↑) ir žemynkryptę (↓) rodykles ir palaikykite jas 5 sekundes, kol nuotolinio valdymo pultelio kontrolinis indikatorius pradės retai mirksėti. Dabar 2 minutes veiks nuotolinio valdymo pultelio diegimo režimas. Indikatorius turėtų mirksėti geltona šviesa. Jei jis mirksi raudona šviesa, pultelis yra 868 MHz modelio ir imtuvui netinka.

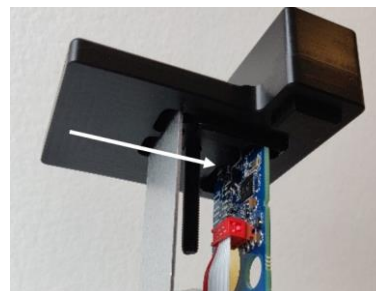

Kitas variantas –

jei nuotolinio valdymo pultelis atidarytas, paspauskite ryšio sudarymo mygtuką (S4).

4. Kai nuotolinio valdymo pultelio kontrolinis indikatorius nebemirksi, pultelis būna susietas su keltuvu.
5. Išbandydami sistemą įsitikinkite, kad susieti pavyko sėkmingai. Jei ne, 1–4 veiksmus pakartokite.
6. Jei reikia susieti kelis nuotolinio valdymo pultelius, procedūrą kartokite nuo pirmiau aprašyto 2 veiksmo.

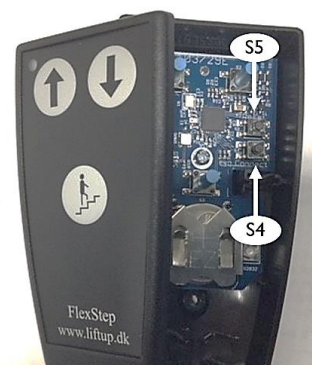

Jei nebereikia, kad nuotolinio valdymo pultelis būtų susietas, atlikite toliau nurodytus veiksmus.

Siųstuvo susiejimo anuliavimas

1. Vienu metu 5 sekundes spauskite aukštynkryptės (↑) ir žemynkryptės (↓) rodyklės mygtukus, kol nuotolinio valdymo pultelio kontrolinis indikatorius pradės retai mirksėti.
2. Dabar 2 minutes veiks nuotolinio valdymo pultelio diegimo režimas. Per 2 minutes reikia atlikti šią seką:

Paspauskite AUKŠTYN (↑), AUKŠTYN (↑), ŽEMYN (↓), ŽEMYN (↓), AUKŠTYN (↑), ŽEMYN (↓), AUKŠTYN (↑), ŽEMYN (↓)

Jei atlikdami seką nesuklystate, kontrolinis indikatorius tankiai sumirksi 10 kartų.

Kitas atvejis –

jei nuotolinio valdymo pultelis atidarytas, paspauskite susiejimo anuliavimo mygtuką (S5).



Išbandydami sistemą įsitikinkite, kad susiejimą anuliuoti pavyko tinkamai ir kad nuotolinio valdymo pultelis nebėra susietas. Jei nepavyko, 1–3 veiksmus pakartokite.

Imtuvo susiejimo anuliavimas

1. Spauskite imtuvo mygtuką S4 ne trumpiau kaip 10 sekundžių.
2. Kai kontrolinis indikatorius tankiai sumirksi 10 kartų, imtuvo susiejimas būna anuluotas.



14. Montavimas ir atidavimas eksploatuoti

Prieš baigiant montavimo darbus kartu su naudotoju / savininku reikia užpildyti toliau pateikiamą montavimo ir perdavimo eksploatuoti kontrolinį sąrašą, kuriame išvardytos keltuvo naudojimo ir apsauginės funkcijos.



Installation and handover – FlexStep V2

Version: 7.0

Installation site		Product	
Name/Company		Product	
Address		Serial number	
Postal code/City		Installation date	
Contact person		Installed by	
Telephone		Customer accept	

Checklist:

No.	Description	Checked
1	Perform test with client, including control units, doors/barriers/ramp, full operation, emergency stop.	<input type="checkbox"/>
	Review of the manual with client, including:	
	Instruction of use	
2	• Operating units	<input type="checkbox"/>
3	• Key Switch On/Off	<input type="checkbox"/>
4	• Auto return function (automatic, activation/deactivation, personal safety)	<input type="checkbox"/>
5	• Emergency stop	<input type="checkbox"/>
6	• ON/OFF switch for the charger and the effect on the battery	<input type="checkbox"/>
7	• Alarm and emergency call	<input type="checkbox"/>
8	• Parring operating units	<input type="checkbox"/>
	Safety instructions	
9	• Audible alarms	<input type="checkbox"/>
10	• Handling	<input type="checkbox"/>
11	• Warnings	<input type="checkbox"/>
12	• Overload	<input type="checkbox"/>
13	• Personal safety, including auto return function	<input type="checkbox"/>
14	• Anti-crushing	<input type="checkbox"/>
15	• Safety barriers	<input type="checkbox"/>
16	• Emergency evacuation	<input type="checkbox"/>
	Maintenance	
17	• Cleaning	<input type="checkbox"/>
18	• Replacement of battery in call stations	<input type="checkbox"/>
19	• Explain outdoor treatment: (no salt, no high-pressure water)	<input type="checkbox"/>
20	Inform the client about the legal requirements for statutory and service inspection.	<input type="checkbox"/>
21	Present the customer for the possible service agreements.	<input type="checkbox"/>
22	Update service log	<input type="checkbox"/>

Comments

lifting people

Liftup A/S | Høgensvej 21 | DK-9330 Støvring | Danmark | T: +45 9686 3020 | M: support@liftup.dk | CVR: DK-1013 3964



15. Techninės apžiūros ir patikros

Papildant 12 skyriuje aprašomus bendruosius techninės priežiūros darbus keltuvą būtina periodiškai apžiūrėti ir atlikti teisės aktuose nustatytas patikras.

SVARBU!



Labai svarbu, kad minėtos techninės apžiūros ir teisės aktuose nustatytos patikros būtų atliekamos, nes jei jos neatliekamos arba atliekamos prastai, žmonėms gali kilti pavojus susižeisti.

15.1 Teisės aktuose nustatytos apžiūros ir patikros

Keltuvas patvirtintas tinkamu gabenti žmonėms, todėl būtina atlikti teisės aktuose nustatytas apžiūras ir patikras. Už šios prievolės laikymąsi atsako savininkas.

SVARBU!



Teisės aktuose nustatytų apžiūrų periodiškumas priklauso nuo konkrečios šalies įstatymų.

15.2 Periodinės techninės apžiūros

Mes, t. y. keltuvą gaminanti bendrovė, nustatome įrenginio periodinių techninių apžiūrų reikalavimus. Jų periodiškumas nurodytas toliau.

SVARBU!



Jei minimalaus techninių apžiūrų periodiškumo nepaisoma, garantijos galiojimas gali būti panaikintas.

Gamintojo nustatytas minimalus techninių apžiūrų skaičius per metus:

	Patalpoje	Lauke
Viešai neprieinamas	1	2
Viešasis sektorius	2	4

Mes, t. y. keltuvą gaminanti bendrovė, rekomenduojame, kad periodines technines apžiūras atliktų įgaliotasis techninės priežiūros specialistas. Šią paslaugą pasiūlys pardavėjas, iš kurio įsigijote gaminį, tačiau jei norėsite naudotis kito teikėjo paslaugomis, keltuvo savininkui reikės užtikrinti, kad pasirinktas techninės priežiūros specialistas yra baigęs atitinkamo gamtinio priežiūros kursų. Taip pat žr. <https://www.liftup.dk/en/contact/>.

SVARBU!



Prieš atliekant keltuvo techninės priežiūros darbus reikia paspausti avarinio stabdymo mygtuką. Taip apsaugoma nuo netyčinio paleidimo. Techninės priežiūros specialistas atsako už tai, kad avarinio stabdymo mygtukas būtų paspaustas prieš pradėdamas techninės priežiūros darbus.

PASTABA. Išjungti elektros tinklo įtampą nepakanka, nes sistemoje sumontuotas atsarginio maitinimo akumuliatorius.



15.3 Techninės priežiūros protokolas, pildomas atliekant techninę apžiūrą



Service Report – FlexStep V2

Version: 6.0

Service visit paid for by:	User/installation address <input type="checkbox"/>	Client/contractor <input type="checkbox"/>	Owner/municipality <input type="checkbox"/>
Name/company			
Address			
Postal code			
Phone			
Contact person			
Dir. phone/mobile			
EAN/GLN			

Product	Service level
Product type no.	No agreement <input type="checkbox"/> 6 times annually <input type="checkbox"/>
Serial number	
Installation date	Date stipulated for service visit
Latest service, date	Details agreed for the visit

Other comments
Service technician

Checklist

<input type="checkbox"/> Operating units (onboard and remote) <input type="checkbox"/> Emergency stop contact <input type="checkbox"/> Lifting columns: Check all 4 actuators (function and capacity) <input type="checkbox"/> All pressure plates / safety pans are checked (under steps and side frame) <input type="checkbox"/> Vertical barrier / door (function) <input type="checkbox"/> Ramp/onboard barrier is checked (function and friction). Retighten ramp suspension. <input type="checkbox"/> Check audible alarm Outdoor: <input type="checkbox"/> Check gaskets, plugs, switches and actuator cables	<input type="checkbox"/> All IR sensors (Upper and Lower): function and cleaning according to instructions <input type="checkbox"/> Retightening of balusters and wall profiles <input type="checkbox"/> Lock rings on side frame <input type="checkbox"/> Latest version of firmware installed <input type="checkbox"/> Load sign present and correct <input type="checkbox"/> Mandatory Inspections* have been carried out – date not exceeded <input type="checkbox"/> Updated service log <input type="checkbox"/> User manual available by lift
---	---

* If statutory inspections are missing, owner must be so advised, in writing + note made in logbook.

Spare parts replaced

Article no.	Quantity	Description	Price/unit	Price
		Service/inspection		
		Service technician, hours		
		Distance travelled (km)		

This service report contains checkpoints required by the manufacturer.
Please make sure to also follow local ordinances and regulations for inspection and service of platform lifts.

Liftup A/S | Høgensvej 21 | DK-9530 Støvring | Denmark | T: +45 9686 3020 | M: support@liftup.dk | CVR: DK-1015 3964



15.4 Techninės priežiūros žurnalas

Blanką (pavyzdys parodytas toliau) reikia užpildyti kas kartą atlikus apžiūrą.



Service logbook

Version: 3.0

Installation site		Product	
Name/Company		Product name	
Adress		Serialnumber	
Postcode / City		Installation date	
Contact person		Installed by	
Telephone no.			

Comments

No.	Date	Lognotes	Signature
1			
2			
3			
4			
5			
6			
7			
8			
9			
10			
12			
13			
14			
15			

lifting people

Liftup A/S | Høgensvej 21 | DK-9530 Støvring | Denmark | T: +45 9686 3020 | M: support@liftup.dk | CVR: DK-1013 3964



16. Internetinis techninės priežiūros žurnalas (galioja ne visose šalyse)

QR kodą galima nuskaityti išmaniuoju telefonu, planšetiniu kompiuteriu ar kitu panašiu įrenginiu. QR kodas yra kairiojo rėmo priekyje:



3 skyriuje pridėtas CE ženklas, šio konkretaus keltuvo serijos numeris ir QR kodas, tiesiogiai nukreipiantis į keltuvo internetinį techninės priežiūros žurnalą. Nuskaicius QR kodą tiesiogiai atveriamas keltuvo internetinis techninės priežiūros žurnalas ir parengiamas naujas įrašas. Techninės priežiūros specialistas / montuotojas / reguliavimo įstaigos atstovas po kiekvieno apsilankymo užpildo žurnalo laukus ir informaciją patvirtina elektroniniu parašu.

Log no. id	Log entry date	Created by	Log entry text	Comments	Signature
1	15/01/2019	PB	Installation/opstilling af lift	Liften er installeret. Intet øvrigt at bemærke ifm. installationen.	PB
2	16/01/2019	Peter Pedersen	Opstillingskontrol	Liften er opstillingskontrolleret iH. bekendtgørelse, uden bemærkninger. Lifte må herefter tages i anvendelse	PP
3	13/02/2020	Hans Jensen	Årlig eftersyn	Årlig eftersyn gennemført iH. serviceaftale med Liftup A/S. Intet øvrigt at bemærke.	HJ



17. Atsarginės dalys ir priedai

SVARBU!



Labai svarbu naudoti tik originalias atsargines dalis. Dalis keisti leidžiama tik įgaliotajam techninės priežiūros specialistui. Jei naudojamos neoriginalios atsarginės dalys, gamyklos garantijos galiojimas gali būti panaikintas. Be to, gali suprastėti gaminio saugumas, todėl žmonėms kils pavojus susižeisti.

Dėl informacijos apie atsargines dalis ir paslaugas teiraukitės mūsų atstovų:
<https://www.liftup.dk/en/contact/>.

Art. No.	Description
103332	Spare part package - FlexStep V2
100338	Micro Switch - Safety system - V4L IP67
100339	Emergency stop button
100413	Spring for ramp lock
103815	Brake for ramp
101139	Timing belt
103482	Control Board for FlexStep V2
103738	Print for connection board FSV2/ELV3 2.4 GHz
102744	Motor for barrier, FS2
102759	POM guide for stairs/wall profile
102766	Brush for wall profile
102768	Spring for safety barrier contact
102769	Print for safety barrier contact
102890	Battery 12V 5Ah LiFePo4 FlexStep V2
103008	IR Safety RX board - FlexStep V2
103009	IR Safety TX board - FlexStep V2
103011	IR Termination board - FlexStep V2
103033	Plastic washer for steps, FS2
103080	Power supply unit 36 V (EU)
104198	Power supply unit 36 V (US)
103090	Circlip for steps, FS2
103091	E-chain for FS2
103092	Mounting bracket for E-chain
100336	Motor for ramp FS2
103108	Complete spindle unit with motor
103289	Push button, FS2, arrow, outdoor
103290	Push button, FS2, bell, outdoor
103333	Programming Cable FS2



18. Išmontavimas

Jei keltuvą planuojama išmontuoti ir vėl įrengti kitoje vietoje, rekomenduojame pasikviesti įgaliotąjį techninės priežiūros specialistą. Pagalbos dėl išmontavimo kreipkitės į jus aptarnaujantį atstovą.

Žinokite, kad nuo pastato konstrukcijų atjungtas „FlexStep“ gali netikėtai pakrypti arba virsti.

19. Šalinimas

Atsakomybė už šio gaminio šalinimą laikantis tuo metu galiojančių taisyklių tenka savininkui. Ypač gerai įsidėmėkite, kad valdymo bloke sumontuotas akumuliatorius ir nuotolinio valdymo pultelyje yra maitinimo elementas, kuriuos reikia šalinti atskirai.



SVARBU!

Akumuliatorių / maitinimo elementų nemeskite į šiukšliadėžę. Akumuliatorius / maitinimo elementus šalinti būtina laikantis vietinių nuostatų ir reglamentų.

Jei reikia, pagalbos dėl šalinimo kreipkitės į jus aptarnaujantį atstovą.

19.1 „FlexStep“ medžiagų sąrašas

Medžiaga	Pagaminti toliau nurodyti komponentai / dalys ¹⁾
Plienas (S 235 JR)	Korpusas, pakopos, rėmai ²⁾ , turėklai
Aliuminis (Al-Mg G3)	Rampa, dengiamosios plokštės, spaudžiamosios plokštelės, rėmai ²⁾ , pakopų intarpai
Žalvaris (Cu Zn 39 Pb 3)	Įvorės, tarpikliai, turėklai
Polioksimetilenas (POM)	Turėklų įvorės, slankiojamieji bėgeliai, įvorės, tarpikliai
Mediena (ąžuolas, bukas, raudonmedis ir kt.)	Pakopų intarpai, turėklai
Elektroniniai komponentai	Valdymo sistema / spausdintinė plokštė, keltuvo stulpeliai
Varis	Kabeliai

¹⁾ Valdymo skydeliai, valdymo stulpeliai ir kiti išoriniai komponentai neįtraukti.

²⁾ Vienų modelių rėmai gaminami iš plieno, kitų – iš aliuminio.



20. Garantija

Garantija galioja, tik jei garantijos laikotarpiu laikomasi taikomų taisyklių.

„Liftup“ suteikia neapribotą 2 metų garantiją atsarginėms dalims, tačiau tik jei gaminys užregistruojamas „Liftup“ svetainėje (<http://lpr.liftup.dk/>):

Product Registration

Register your product today and receive 2-years liability for defect on your product directly from Liftup.

Product ID - Serial no.	EL20	00123	?
Type of registrant	Private User		
First name	<input type="text"/>		
Last name	<input type="text"/>		
Organization	<input type="text"/>		
Address	<input type="text"/>		
City	<input type="text"/>		
Region / State	<input type="text"/>		
Zip Code	<input type="text"/>		
Phone	+ 1	<input type="text"/>	
Email	<input type="text"/>		
Language	English		
Copy of receipt	<input type="button" value="Vælg fil"/> Der er ingen fil valgt		

If you want to stay updated regarding the latest news and updates, please fill in the check box.

By registering your information, you agree that Liftup may keep your information in the 2-year period of Liability for defects and contact you upon updated user guides and product safety. When the period of Liability for defects has expired, we will contact you again to ask if we may retain your information. Otherwise they will be deleted. Additionally, this information is used for internal statistics, but is not disclosed to third parties. You can revoke your consent at any time.

For any questions regarding registration or liability for defects please contact mail@liftup.dk.



Daugiau informacijos apie tai pateikiama mūsų pardavimo ir pristatymo sąlygų dokumente, kuris skelbiamas mūsų svetainėje adresu:

<https://www.liftup.dk/en/about-liftup/general-conditions/>.

DĖMESIO!



Garantijos galiojimas gali būti panaikintas, jei nepaisoma reikalavimo atlikti technines apžiūras.

Jei reikalavimo atlikti technines apžiūras ir patikras (žr. 15 skyrių) nepaisoma, kyla pavojus smarkiai pakenkti gaminio saugumui. Prievolė atlikti būtinausias technines apžiūras ir patikras visais atvejais tenka gaminio pirkėjui – žr. Danijos darbo aplinkos priežiūros institucijos reglamento Nr. 461, išleisto 2016 m. gegužės 23 d., 2 ir 3 priedą ir reglamento Nr. 1109 14 skyrių.





lifting people

We want to change the way people think about access products: More than a technology you need – it's a technology you want. We design thoughtful, holistic and aesthetic access solutions where every element adds to improve the total user experience. We create unique tailor-made solutions where our products help people and are fully and beautifully integrated in the architectural environment. This means that our access solutions also have an emotionally uplifting and satisfying impact – because they are comfortable, user-friendly and well-designed. This also means that we can transform access enablers from being tools that solves a task for the few – to being smart and pleasurable design elements for everyone to enjoy.

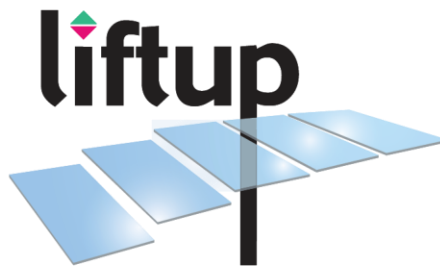

Distributed by:

WWW.LIFTUP.DK